

Granizadoras Brunetti

Serie SC



- Compresor hermético
- Tanque de policarbonato
- Control independiente

Características

Serie SC



Acero Inoxidable



Control Inteligente

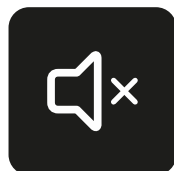

Silencioso



Enfriamiento rápido



Standby



Fácil limpieza

Cilindro de acero inoxidable 304: Otorga resistencia a la corrosión, es fácil de limpiar y es apto para contacto con alimentos.

Compresor importado: Garantiza mayor durabilidad, eficiencia y rendimiento en refrigeración, manteniendo las bebidas a la temperatura ideal.

Condensador enfriado por aire: Optimiza la disipación del calor y mejora la eficiencia operativa.

Control independiente de cada tanque (solo modo jugo): Permite ajustar de manera individual la temperatura y la consistencia de cada bebida en cada uno de los tanques.



Bebidas congeladas y frías en una sola máquina: Permite preparar granizados y bebidas frías en simultáneo, brindando mayor versatilidad de uso.

Modo nocturno: Reduce el consumo energético mientras mantiene las bebidas frescas y listas para el siguiente día.

Características

Serie SC

Tanque de policarbonato de grado alimenticio: Brinda alta resistencia, durabilidad y seguridad para el contacto con alimentos.

Diseño mejorado: Facilita la limpieza, la operación y el mantenimiento, prolongando la vida útil del equipo.

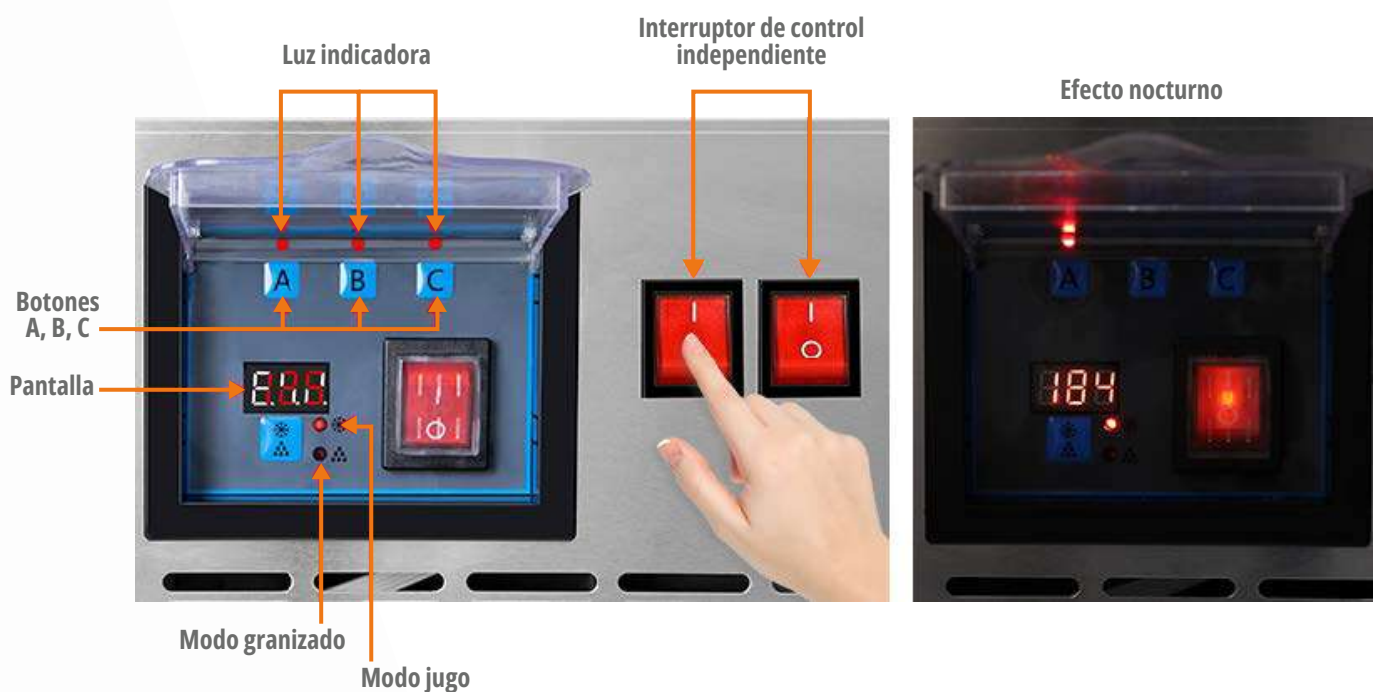

Luz LED en la tapa (en modelos 2025 en adelante): Mejora la visibilidad del producto y realza la presentación de las bebidas durante el servicio.

Datos técnicos

Serie SC

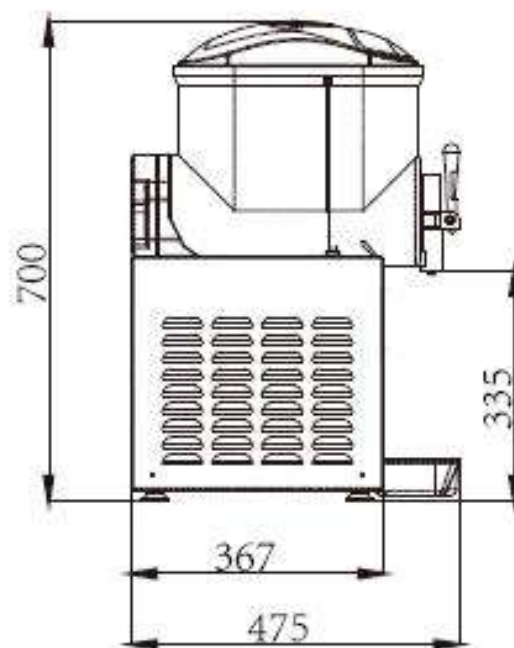

MODELO	SC1	SC2	SC3
Tanques	1	2	3
Capacidad tanque	12 Lts	12 Lts	12 Lts
Capacidad total	12 Lts	24 Lts	36 Lts
Voltaje	220V / 50Hz	220V / 50Hz	220V / 50Hz
Potencia	500 W	700 W	900 W
Temperatura de enfriamiento	Modo jugo: 3 a 11°C Modo granizado: -1 a -4°C		
Dimensiones	305 x 475 x 700 mm	365 x 475 x 700 mm	545 x 475 x 700 mm
Dimensiones embalaje	375 x 545 x 735 mm	435 x 545 x 735 mm	615 x 475 x 735 mm
Peso neto	28 Kg	40 Kg	53 Kg
Peso bruto	30 Kg	43 Kg	57 Kg

*Las imágenes publicitarias son solo de referencia, prevalece el producto real.
La empresa se reserva el derecho de cambiar las especificaciones sin previo aviso.*